

Sådan tilslutter du din router

Opsætningsguide til Sagemcom router

NORLYS

1. Forbind router og antennestik

Find hovedantennestikket* i din bolig. Fjern plastikdelene på routerkablet, og skru kablet på dit hovedantennestik og din router. Hvis routerkablet ikke kan skrues direkte på hovedantennestikket, skal du sætte den medfølgende signalfordeler på dit hovedantennestik.

Hovedstik
(kan se anderledes ud)

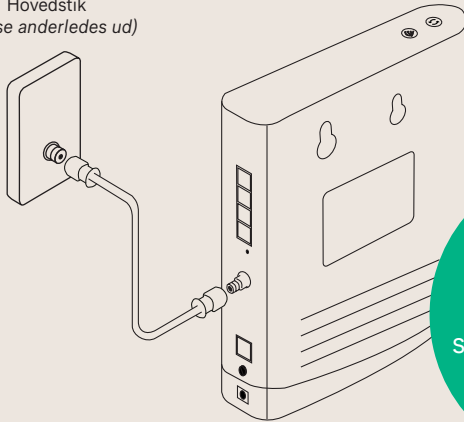

Husk
Begynd ikke
installationen før
startdatoen, der står i
ordrebekræftelsen

Tjekliste

- ✓ Du har fundet dit hovedantennestik
- ✓ Du har forbundet hovedantennestikket i din router



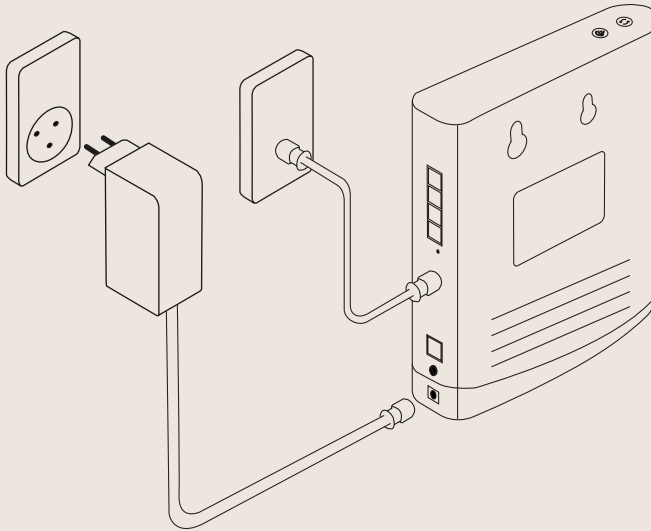

*Din bolig kan have flere antennestik. Hovedantennestikket er ofte placeret på væggen tættest vejen, på loftet eller i et teknikum.

2. Sæt strøm til routeren

Slut routeren til en stikkontakt ved hjælp af strømforsyningen.
Tænd routeren ved at trykke på knappen på siden af routeren.



Tjek om følgende lamper lyser konstant

-  Hvis lampen ikke lyser, tjek om strømstikket sidder korrekt.
-  Hvis lampen ikke lyser, hold wifi-knappen inde i 2 sekunder.
-  Hvis lamperne ikke lyser, kan et andet antennestik være dit hovedstik.
-  Internetsignal skal lyse. Bemærk, at routeren genstarter automatisk undervejs. Lamperne bør lyse konstant efter 20 minutter.

3. Log på wifi

For at aktivere dit wifi* skal du gå til mitwifi.dk. Indtast dit kontonummer og aktiveringskode, som du har modtaget på mail eller SMS. Følg instruktionerne på skærmen. Når du er færdig, kan du se dit netværksnavn på din enhed, fx computer. Brug netværksnavnet og wifi-koden fra klistermærket bag på din router for at logge på dit netværk.

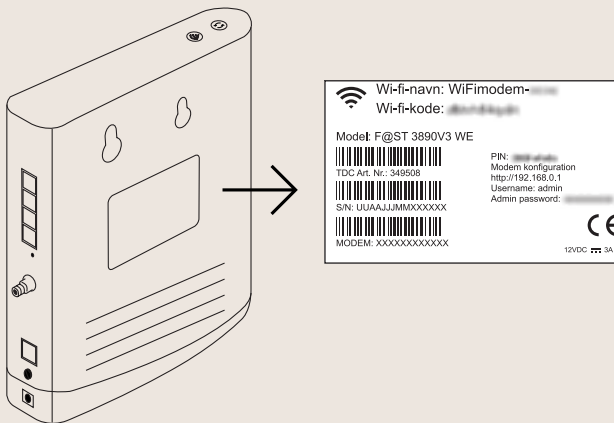

Husk, at du kan ændre dit netværksnavn og wifi-kode

Vi anbefaler, at du ændrer dit netværksnavn og wifi-kode.
Du foretager ændringerne på mitwifi.dk.

*Bemærk, at der kan gå op til en time, før du er online.

Sådan får du den bedste forbindelse

Placér din router centralt, højt og frit

Placér gerne din router 120-140 centimeter over gulvet og så frit som muligt, så signalet ikke bliver blokeret. Undgå fx at stille routeren i et skab, op ad en massiv væg eller i kælderen.

Brug dit netværkskabel

Forbind din pc, spillekonsol eller dit Apple/Google TV til din router ved hjælp af et netværkskabel for at få den mest stabile internetforbindelse.

Placér din router væk fra anden elektronik

Det trådløse signal i din router kan blive forstyrret af støj fra større metalgenstande eller anden elektronik i hjemmet, fx mikroovne, babyalarmer, højtalere og bluetooth-udstyr. Prøv derfor at placere routeren på afstand af anden elektronik.